

Maszyny wulkanizacyjne

montażownica ciężarowa

model: **AG-343**

Parametry techniczne:

- średnica obsługiwanych obręczy: od **14"** do **56"**
- maksymalna szerokość koła: 42" (1065 mm)
- maksymalna średnica koła: 91" (2300 mm)
- maksymalna waga koła: 1500 kg
- maksymalny moment obrotowy głowicy: 1780 Nm
- prędkości obrotu głowicy: 5 i 10 obr/min.
- siła zbijaka: 2700 kg
- poziom hałasu podczas pracy: ≤ 70 dB (A)
- max. ciśnienie robocze: 130 bar
- silnik napędu głowicy (dwie prędkości): 1.3/1.8 kW - 3 Ph - 400V
- silnik pompy: 1.1 kW - 3 Ph - 400V
- waga maszyny: 770 kg



Elektro-hydrauliczna montażownica z **silnikiem dwubiegowym** oraz **w pełni zabudowaną podłogą** do opon samochodów ciężarowych, autobusów, ciągników rolniczych oraz maszyn budowlanych. Montaż oraz demontaż opony odbywa się za pomocą talerza i pazura.

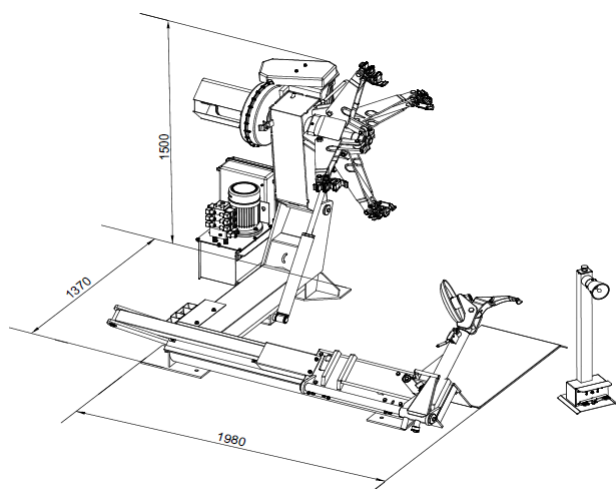

Przesuwanie ramienia zbijaka odbywa się automatycznie (obsługa za pomocą przenośnej kolumny sterującej), natomiast **jego unoszenie oraz obracanie dysku zbijaka wykonywane jest ręcznie** przez operatora. Dwie prędkości robocze głowicy montażowej w obu kierunkach.

Akcesoria dostarczane z montażownicą:

- dwie łyżki montażowe (mała i duża)
- „trzecia ręka” (zacisk do felg stalowych).

